

5.5mmラワン合板

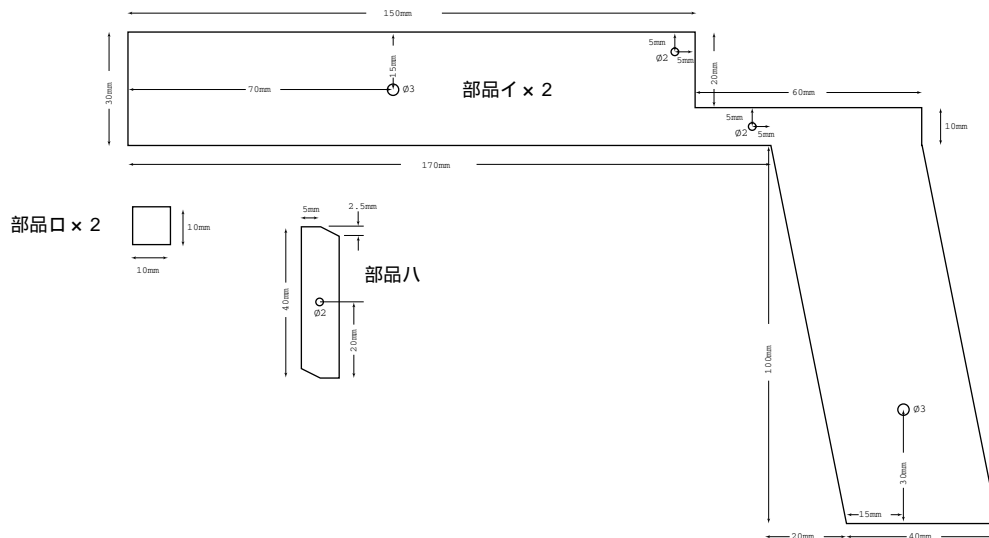

12mmラワン合板

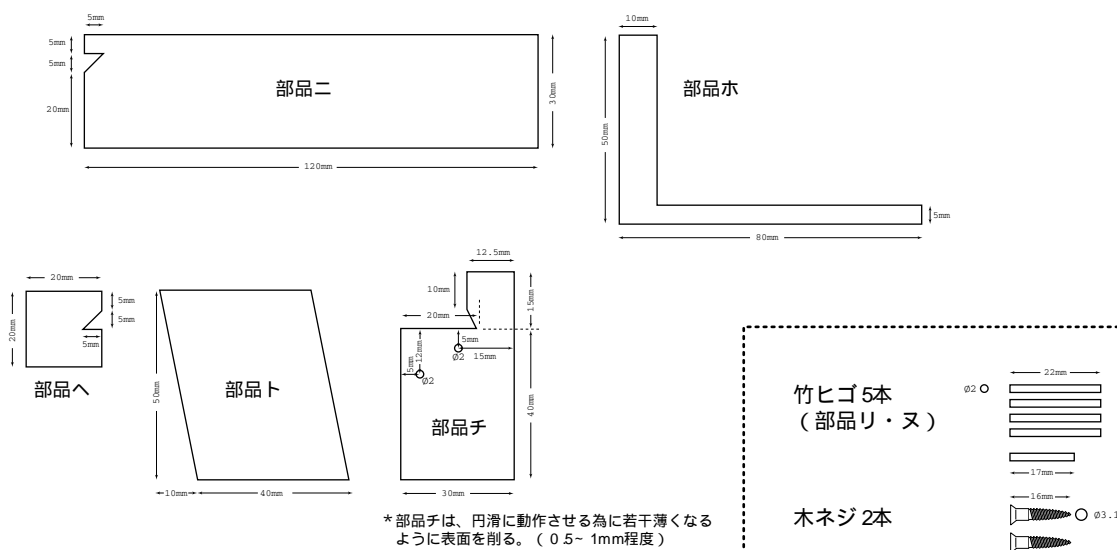

*部品チは、円滑に動作させる為に若干薄くなるように表面を削る。(0.5-1mm程度)

組み立て手順

1 部品イに部品ロを接着 (左右とも外側に)

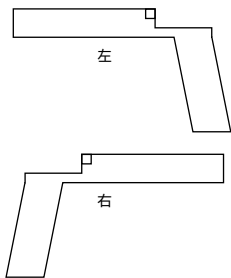

4 部品ハ部品リを通し、部品チに部品ヌを刺す
ハとチは空回りしないように接着する。
リを受ける部品イの穴とヌの稼動軸の穴は
心持ちゆめにする円滑に作動する。

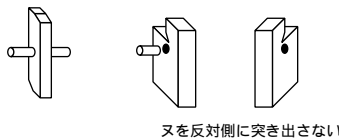

2 部品イ (右) に部品ニ、ホ、ヘ、トを接着

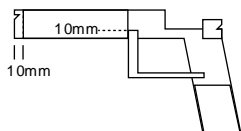

3 部品リ (竹ヒゴ) を接着
1本はフレームの穴へ

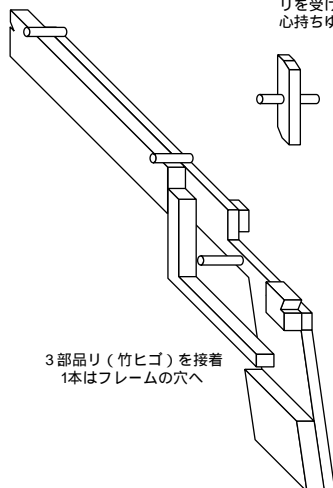

5 部品イ (右フレーム) を2ヶ所ネジ止めし
部品へと部品子に二重にした輪ゴムを掛けて
完成。

